

# 令和6年度 全日本中学生バドミントン選手権大会 大阪府選考会

1 主 催 大阪府バドミントン協会

主 管 大阪府中学生バドミントン大会実行委員会

2 日 程 令和6年12月26日(木)

場 所 東和薬品RACTABドーム

3 注意事項 \* 入場は9時00分からとなります。

- \* フロア内に入れるのは、選手・監督・コーチのみとします。  
応援する生徒、保護者などチーム関係者は、観覧席から応援してください。  
また、試合の進行の妨げになるような大声での応援は禁止します。
- \* 試合前後の整列は、ショートサービスラインより後ろとし握手を行わないで下さい。
- \* 館内でのラケット・シャトルを使つての練習は禁止とします。  
(体育館入り口付近での練習・アップも禁止) (厳守)
- \* 健康管理は、各自・各チームで行ってください。
- \* 貴重品の管理は、各自で行ってください。
- \* 原則的には、日本バドミントン協会の競技規定に準じて行う。
- \* ゴミは必ず各自・各チームで持ち帰りをお願いします。

## BS

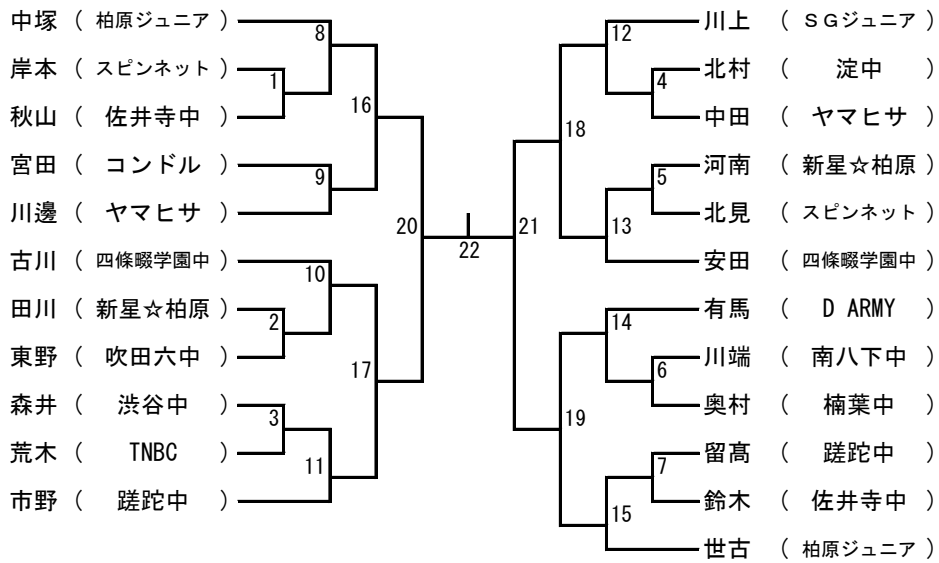

## GS

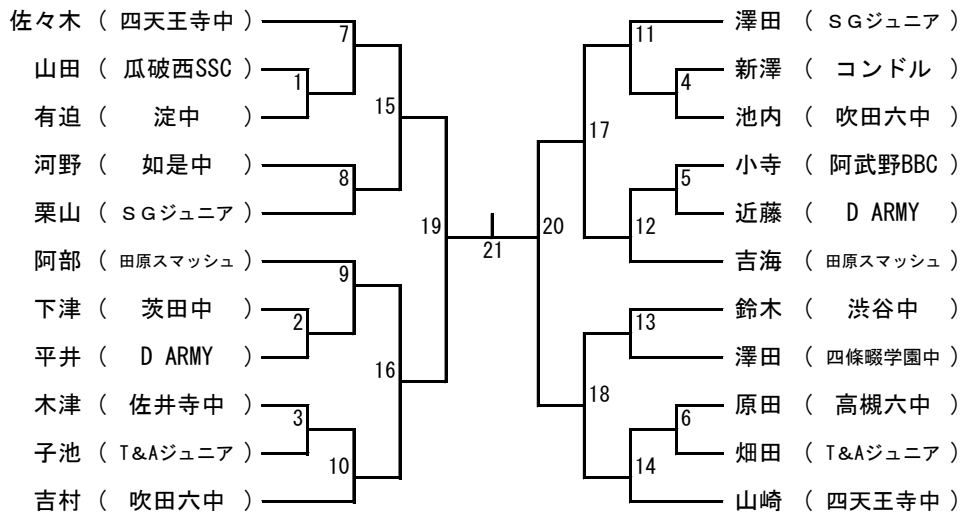

## BD

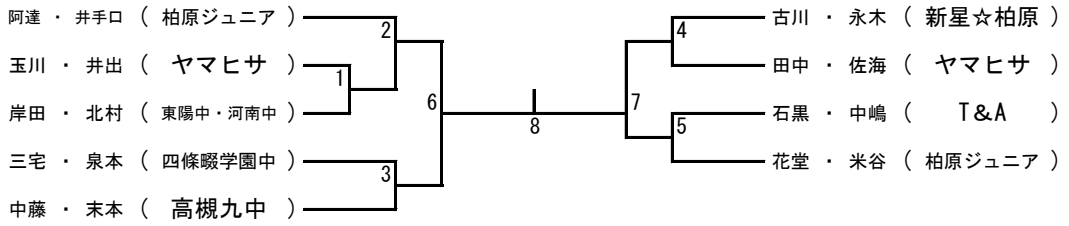

## GD

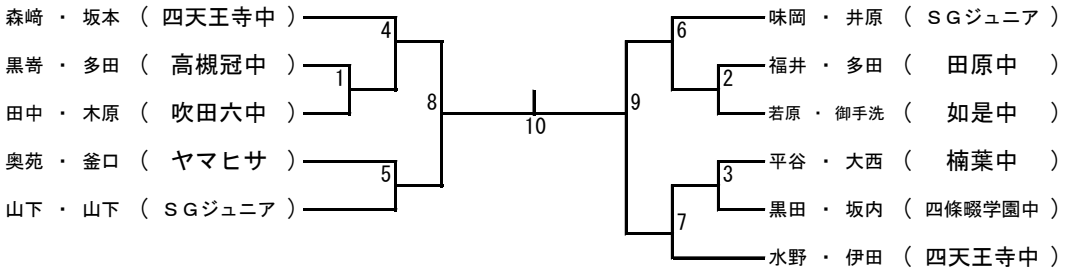

・タイムテーブル 12月26日(火) 東和薬品RACTABドーム

	1コート	2コート	3コート	4コート	5コート	6コート	7コート	8コート
	練習時間(放送で指示します)							
9:30	開会式と諸注意							
9:45	GS 1	GS 2	GS 3	GS 4	GS 5	GS 6	BS 1	BS 2
10:10	BS 3	BS 4	BS 5	BS 6	BS 7	GD 1	GD 2	GD 3
10:35	BD 1	GS 7	GS 8	GS 9	GS 10	GS 11	GS 12	GS 13
11:00	GS 14	BS 8	BS 9	BS 10	BS 11	BS 12	BS 13	BS 14
11:25	BS 15	GD 4	GD 5	GD 6	GD 7	BD 2	BD 3	BD 4
11:50	BD 5	GS 15	GS 16	GS 17	GS 18	BS 16	BS 17	BS 18
12:15	BS 19							
	昼休憩(30分程度)							
ここ以降 21点 3ゲーム	GD 8	GD 9	BD 6	BD 7	GS 19	GS 20	BS 20	BS 21
	GD 決勝	GD 三決	BD 決勝	BD 三決	GS 決勝	GS 三決	BS 決勝	BS 三決
					(GS二決)		(BS二決)	

BS 男子単の部 BD 男子複の部 GS 女子単の部 GD 女子複の部

- ・準決勝からは21点3ゲーム、それまでのトーナメントは15点3ゲーム。
- ・一段目の主審と線審(得点係)は二段目試合のチームでお願いします。  
もう1名の線審を人数に余裕のあるチームでご協力をお願いします。  
二段目以降の主審は、敗者チームでお願いします。
- ・線審は次の段に試合のあるチーム、もしくは対戦校での線審でお願いします。
- ・昼休憩後の各種目準決勝の主審は、休憩前最後の試合の敗者チームでお願いします。
- ・決勝と三決の主審については、各チームご協力をお願いします。